

Elemento Indicador de Falha

Através da válvula de segurança XSz **que não requer um monitoramento externo** para preencher a função de segurança, algumas aplicações precisam ter um sinal elétrico ou uma sinalização sonora de mal funcionamento. Isto pode ser alcançado por elementos de indicação de falha montados na válvula de segurança XSz. Existem três tipos elementos indicadores de falhas:

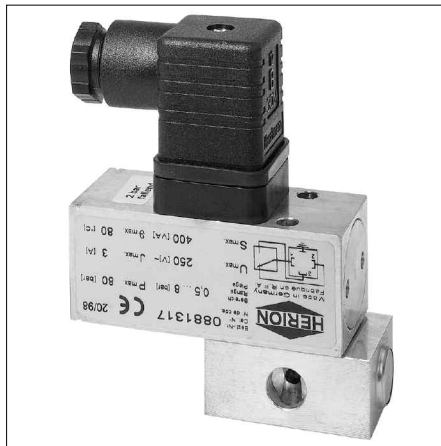

A Pressostato 18 D



B Módulo de indicação de falha

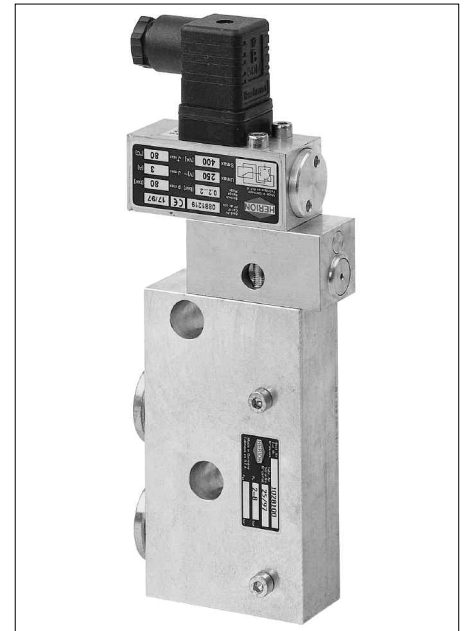

C Bloco Supervisor de Simultaneidade

Características

Comuta a cada ciclo da válvula. O sinal elétrico tem tempo de resposta de 50 - 160 ms

Informações para Pedido

Para solicitar, especifique o código **0881400** para um pressostato 18 D, com superfície flangeada e faixa de pressão de 1 - 16 bar.

Características

Comuta somente em caso de falha, tempo de resposta \approx 500 ms. Pode ser usado para indicar pressão na conexão 1 (P).

Informações para Pedido

Para solicitar, especifique o código **1028063** para um módulo indicador de falha, com superfície flangeada e faixa de pressão de 1 - 16 bar.

Características

Para uso com freio e embreagem separados, comuta somente em caso de mal funcionamento, tempo de resposta \approx 120 ms

Informações para Pedido

Para solicitar, especifique o código **1028100** para um equilíbrio de pressão, superfície flangeada com intervalo de pressão de 1 - 16 bar.

Possibilidades de montagens

	XSz 8V	XSz 10	XSz 20	XSz32	XSz 50	XSz 10 V
A Pressostato	X	X	X	X	X ¹⁾	X
B Indicação de falha	X	X	X	X	X	X
C Bloco supervisor de simultaneidade			X	X		

¹⁾ Montagem possível somente com flange cat. no. 0545005.

Para maiores informações dos pressostatos veja catálogo 18D.

Para informação na instalação, operação e manutenção veja a brochura no. 7503411.

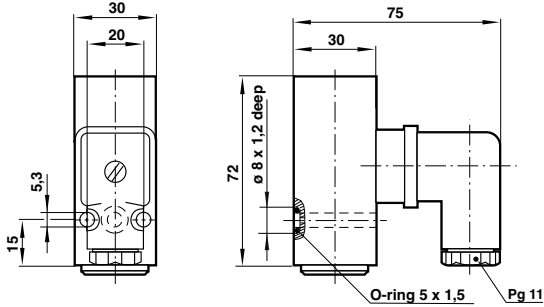
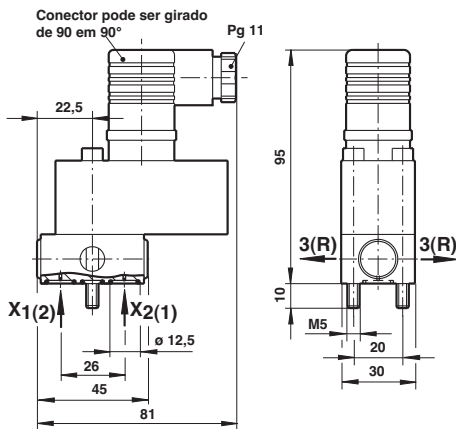
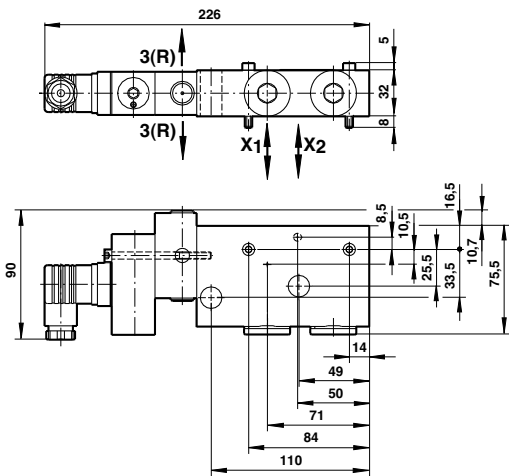
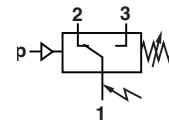
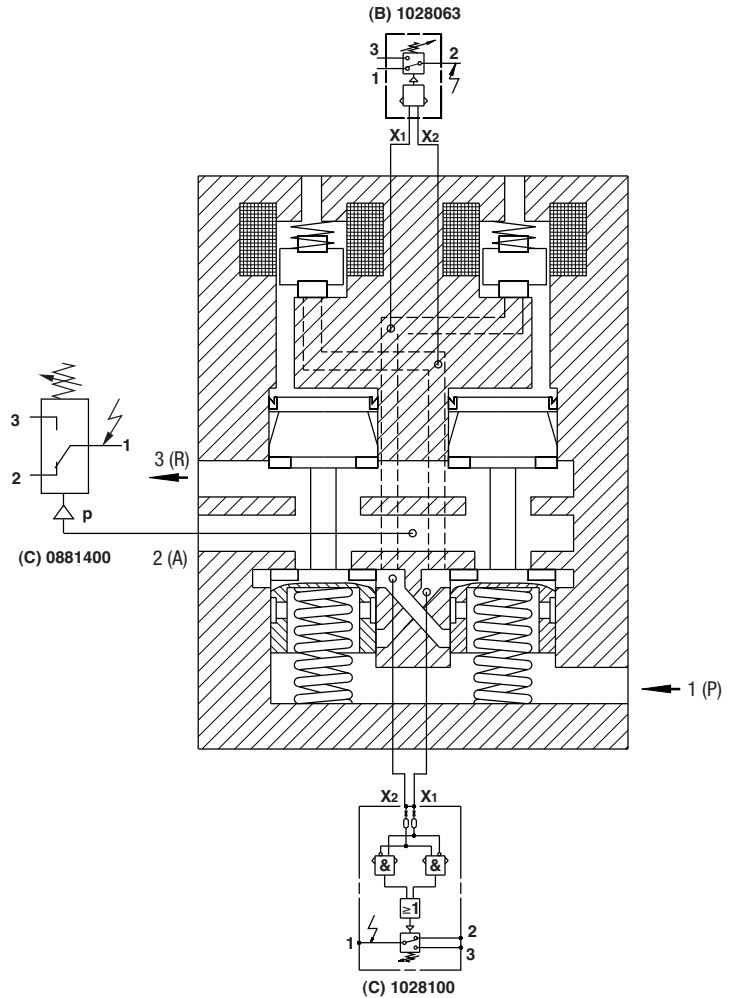
Desenhos dimensionais (mm)

A Pressostato 18 D

B Bloco supervisor de simultaneidade

C Bloco supervisor de simultaneidade

Função de comutação:
 Microswitch SPDT
 Terminais 1 - 3:
 Contatos fecham ao aumentar a pressão.
 Terminais 1 - 2:
 Contatos abrem ao aumentar a pressão.

Avaliações de contato / Chave comutadora com contatos de prata

Tipo de alimentação	Tipo de carga	Voltagem de comutação Us [V]			
		24	60	110	230
		Máx. corrente de comutação I [A]			
CA	Ôhmico	15	12	7	7
CA	Indutivo $\cos \varphi \approx 0.7$	12	9	5	5
CC	Ôhmico	10	1.5	0.65	0.25
CC	Indutivo L/R ≈ 10 ms	5	0.5	0.06	0.03
CC	Indutivo, supressor de ruído	8	1	0.4	0.15

Ajuste de Sincronismo

O kit de ajuste de sincronismo somente é usado em prensas com freios e embreagem separados.

Neste caso a embreagem e o freio são atuados por dois cilindros pneumáticos simples ação e retorno por mola. Cada cilindro é pilotado por uma válvula de segurança.

Para evitar ruídos desnecessários, desgaste quando iniciar e parar a máquina, é importante que:

- quando a máquina inicia, abra o freio antes da embreagem se fechar e
- quando a máquina pára, a embreagem é aberta antes do freio fechar

O kit de sincronismo permite a correção para resolver este problema e ajuda a reduzir o tempo de inatividade e os custos de manutenção. Ele está disponível para as válvulas de segurança XSZ 20, XSz 32 e XSz 50 (XSz 10 é usado principalmente para o controle de freio e embreagem conjugados - não há sincronismo)

Retardo (válvula da embreagem)

Para conseguir um retardo no arranque da máquina, giclês são montados na válvula de embreagem entre piloto e o pistão principal.

O retardo de início não está disponível para a XSz 20 e XSz10
Veja figura 1.

Retardo (válvula de freio)

Para conseguir um ligeiro retardo da fase de despressurização, os giclês da válvula de freio são montados na linha de escape do piloto (XSz 20e 32) ou diretamente na válvula de escape rápido (XSz 50).

Veja figuras 2 e 3.

Vários kits de giclês estão disponíveis para os retardos de tempo requerido. Eles estão especificados nos esquemas da página seguinte.

Cada kit giclê contém um certo número de giclês que podem ser escolhidos para ajustar o retardo start / stop de acordo com suas necessidades.

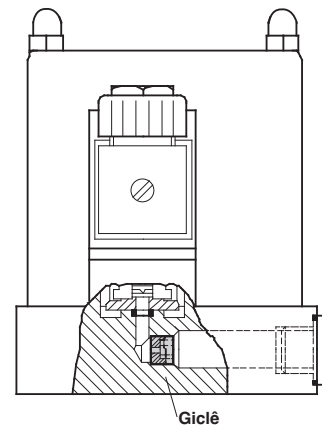

Fig. 1 Retardo XSz 32 e 50

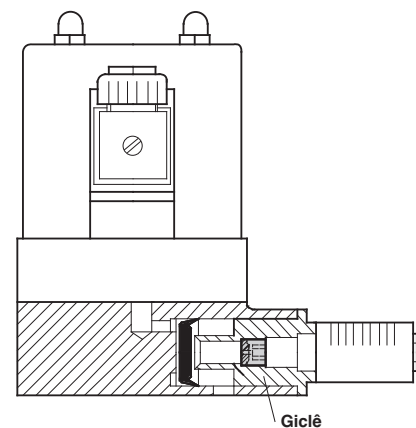

Fig. 2 Retardo XSz 50

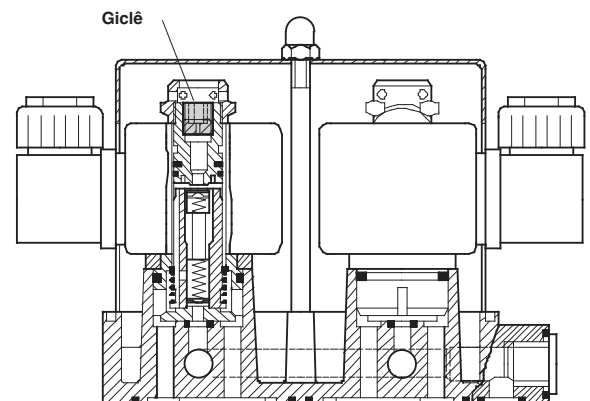

Fig. 3 Retardo XSz 20 e 32

É de responsabilidade do comprador e / ou instaladores das válvulas de segurança da Norgren, certificarem-se de que a válvula e todos os outros componentes cumprem todas as regulamentações nacionais aplicáveis e as especificações das associações de segurança locais.

Reparação, manutenção e teste devem ser realizados de acordo com as instruções de operações e manutenção, os requisitos das associações de segurança pertinentes do país em que a unidade é operada.

Para obter informações sobre as válvulas de segurança, consulte nosso catálogo específico.

Toda modificação não autorizada dessa unidade, é proibida, assim como a instalação ou uso em desacordo com o manual e os requisitos de segurança local ou os princípios da EN 692 e EN 954-1.

Curvas características e números de catálogo

Retardo no início

Tipo XSz 32

Retardo

Fig. 18

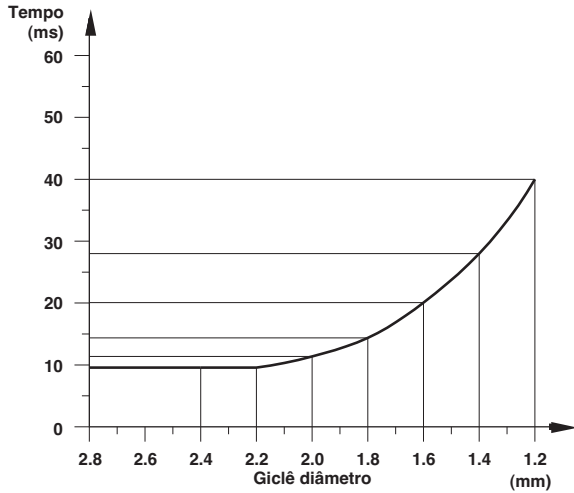
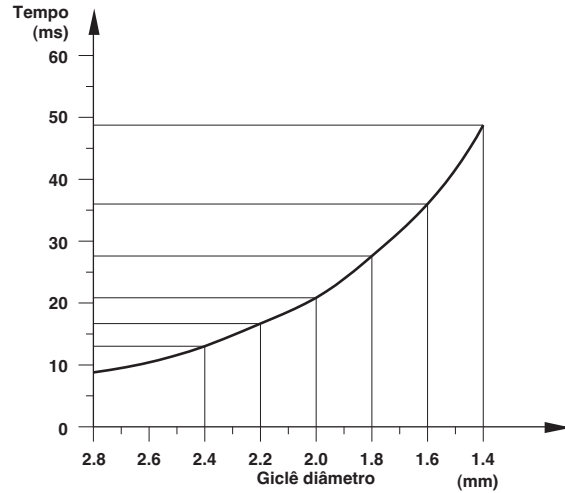

Fig. 19



Retardo no início

Tipo XSz 50

Retardo

Fig. 20

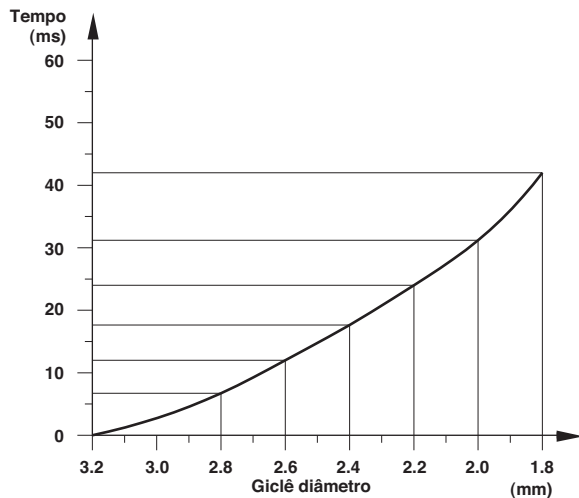
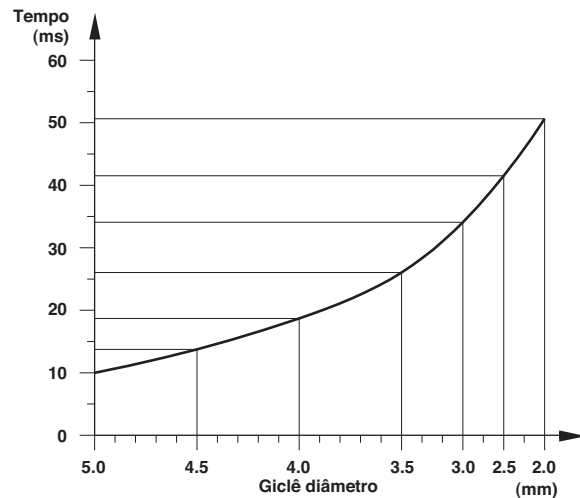

Fig. 21



Exemplo: (Tempo de comutação sem retardo)
Com um volume de câmara de 6 dm³, a válvula tem os seguintes tempos de comutação:

Aumento de pressão de 0 a 4 bar: 98 ms

Queda de pressão 6-2 bar: 60 ms

Exemplo: (Queda de pressão com retardo)

Volume de freio: 6 dm³

Tempo de comutação para XSz from 6 a 2 bar: 60 ms

Retardo de tempo com giclê dia. 1.8: 28 ms

Retardo de tempo com giclê: 60 ms + 28 ms = 88 ms

Giclê não pode ser montado XSz 10 e XSz 20!

Importante: Os tempos especificados devem ser considerados somente como valores-guia.

Definição precisa sobreposição negativa entre o freio e embreagem (determinação de tamanhos de giclê) deve ser realizada por meio de um osciloscópio.

A configuração ideal é alcançada quando uma distância suficientemente curta de travamento é produzida sem sobreposição entre a embreagem e freio.

Antes da instalação e colocação em funcionamento deve ser assegurado que as especificações de legislação e regulamentações relevantes de segurança, regulamentações de inspeções técnicas, etc, sejam atendidas.

Conjunto de giclês

Para válvula	Retardo (válvula da embreagem) cat. no.	Retardo (válvula de freio) cat. no.
XSz 20	-	0556357
XSz 32	0556356	0556357
XSz 50	0556358	0556359